

Induktive Sensoren zylindrisch

DC 3-Draht
M18 · M30

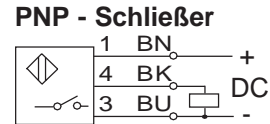

Baugröße	M18 x 1	M18 x 1	M18 x 1	M18 x 1
Einbauart		● bündig	○ nichtbündig	
Schaltabstand S _n	● 8mm	● 12mm) ¹	○ 16mm	○ 20mm

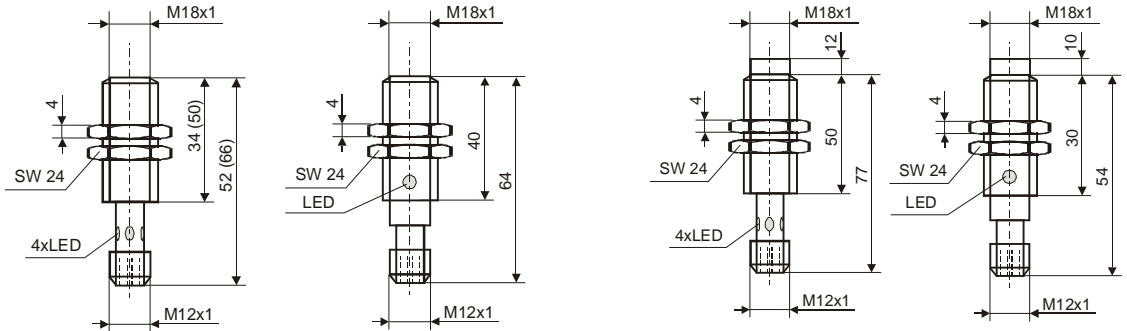

¹ quasibündiger Einbau: Sensor muß 4mm aus dem Metall herausstehen !

PNP-Schließer	IG18-8B-52(66)M-PSM12	IG18-12QB-64M-PSM12	IG18-16N-77M-PSM12	IG18-20N-64M-PSM12
Betriebsspannung	10-30VDC	10-30VDC	10-30VDC	10-30VDC
Strombelastbarkeit	200mA	200mA	200mA	200mA
Schaltfrequenz	500Hz	500Hz	200Hz	200Hz
Gehäusewerkstoff	Messing vernick.	Messing vernick.	Messing vernick.	Messing vernick.
Schutzart nach DIN 40 050	IP67	IP67	IP67	IP67
Umgebungstemperatur	-25°C...+70°C	-25°C...+70°C	-25°C...+70°C	-25°C...+70°C

Baugröße	M30 x 1.5	M30 x 1.5	M30x1.5	M30 x 1.5
Einbauart		● bündig	○ nichtbündig	
Schaltabstand S _n	● 15mm	● 22mm) ¹	○ 22mm	○ 40mm

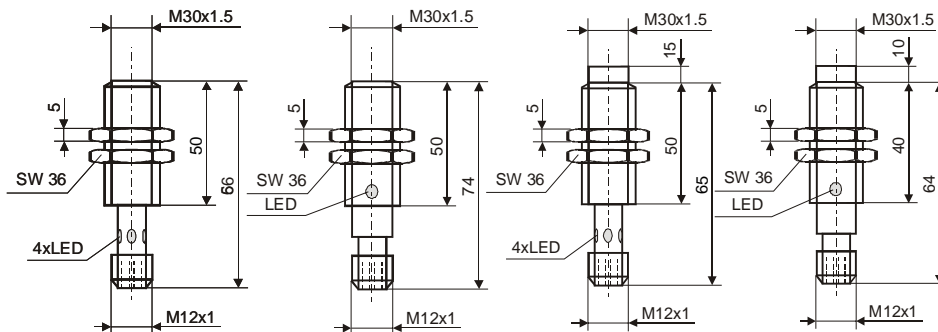

¹ quasibündiger Einbau: Sensor muß 6mm aus dem Metall herausstehen !

PNP-Schließer	IG30-15B-66M-PSM12	IG30-22QB-74M-PSM12	IG30-22N-80M-PSM12	IG30-40N-74M-PSM12
Betriebsspannung	10-30VDC	10-30VDC	10-30VDC	10-30VDC
Strombelastbarkeit	200mA	200mA	200mA	200mA
Schaltfrequenz	200Hz	200Hz	100Hz	100Hz
Gehäusewerkstoff	Messing vernick.	Messing vernick.	Messing vernick.	Messing vernick.
Schutzart nach DIN 40 050	IP67	IP67	IP67	IP67
Umgebungstemperatur	-25°C...+70°C	-25°C...+70°C	-25°C...+70°C	-25°C...+70°C

C+R Automations- GmbH

Nürnberg Straße 45
90513 Zirndorf

Tel. +49 (0)911 656587-0
Fax +49 (0)911 656587-99

E-Mail: info@crautomation.de
www.crautomation.de

Änderungen vorbehalten